

Freno a pinza DT 400 FEM ... NC

RINGSPANN®

attivato a molla – rilasciato elettroidraulicamente

Freno a tamburo DIN 15 435



La figura mostra il prodotto con tutti gli optional

88-1

Caratteristiche

Caratteristiche	Codice
Freno a pinza	D
Freno a tamburo	T
Grandezza 400	400
Attivato a molla	F
Rilasciato elettroidraulicamente	E
Registrazione manuale del consumo elementi d'attrito	M
Servofreno 452, 453, 454 o 455 disponibili	452 to 455
Materiale: ghisa	NC

Esempio d'ordine

Freno a pinza DT 400 FEM, servofreno 453, materiale: ghisa

DT 400 FEM - 453 - NC

Dati tecnici

	Freno a pinza DT 400 FEM ... NC			
	con servofreno 452	con servofreno 453	con servofreno 454	con servofreno 455
Diametro puleggia	Coppia di frenatura	Coppia di frenatura	Coppia di frenatura	Coppia di frenatura
mm	Nm	Nm	Nm	Nm
400	525	1040	1300	2075
Forza di serraggio	3300 N	6500 N	8100 N	13000 N
Coppia di frenatura regolabile (opzione)	20 - 100%	20 - 100%	20 - 100%	20 - 100%
Potenza nominale	180 W	240 W	280 W	370 W
Volume olio	2,5 l	3,5 l	3,5 l	4,5 l
Tensione	230/400 V	230/400 V	230/400 V	230/400 V
Peso	80 kg	82 kg	82 kg	88 kg

La coppia di frenatura indicata nella tabella è calcolata con un coefficiente di attrito teorico di 0,4.

Freno a pinza DT 400 FEM ... NC

RINGSPANN®

attivato a molla – rilasciato elettroidraulicamente

Freno a tamburo DIN 15435

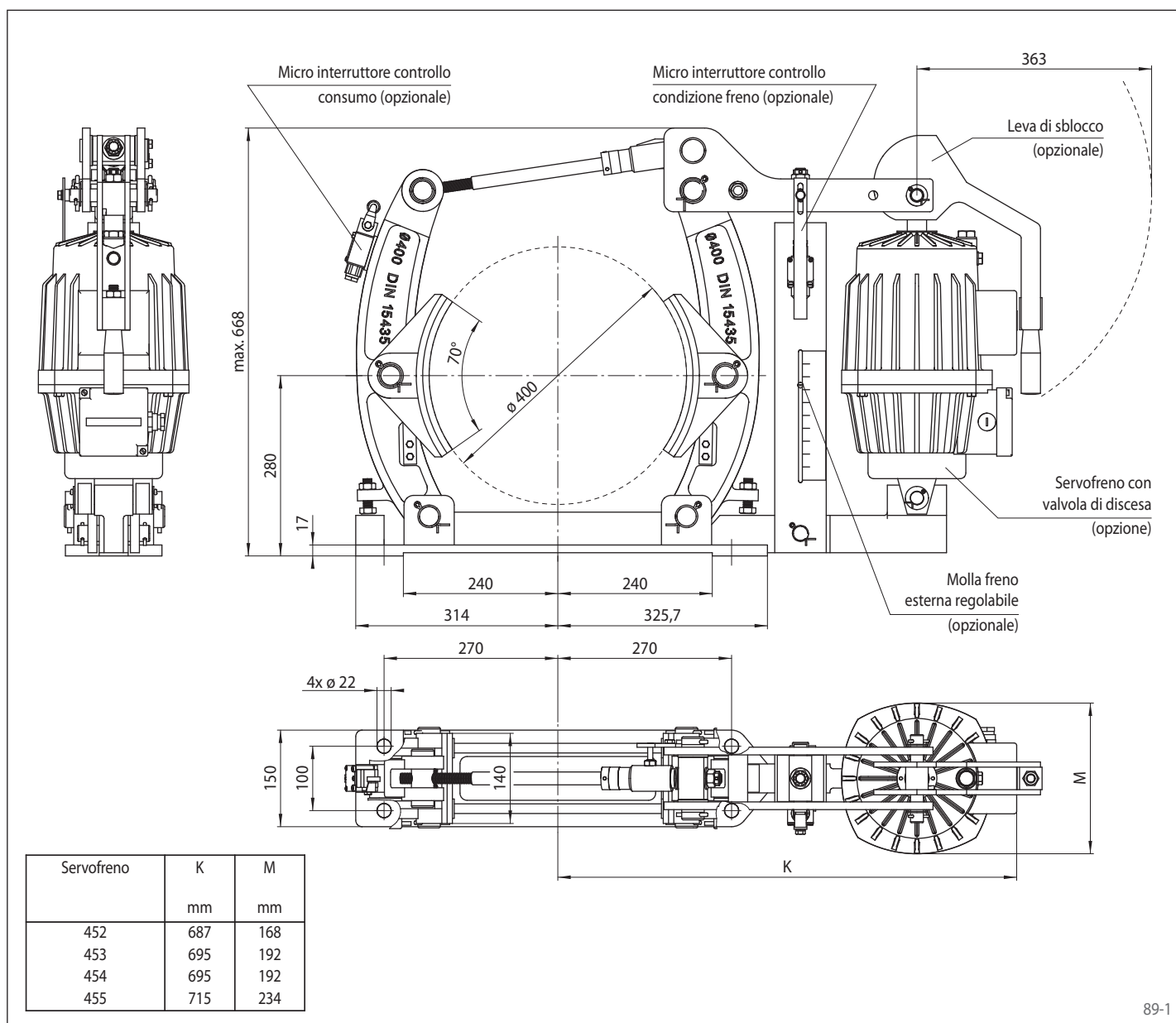

89-1

Opzioni

- Molla freno esterna regolabile
- Micro interruttore controllo consumo
- Micro interruttore controllo condizione freno
- Leva di sblocco
- Servofreno con valvola di discesa
- Servofreno con scaldiglia
- Design anti corrosione
- Ceppi e puleggia larghi