

Freno a pinza DV 020 PFK

attivato pneumaticamente – rilasciato a molla

RINGSPANN®

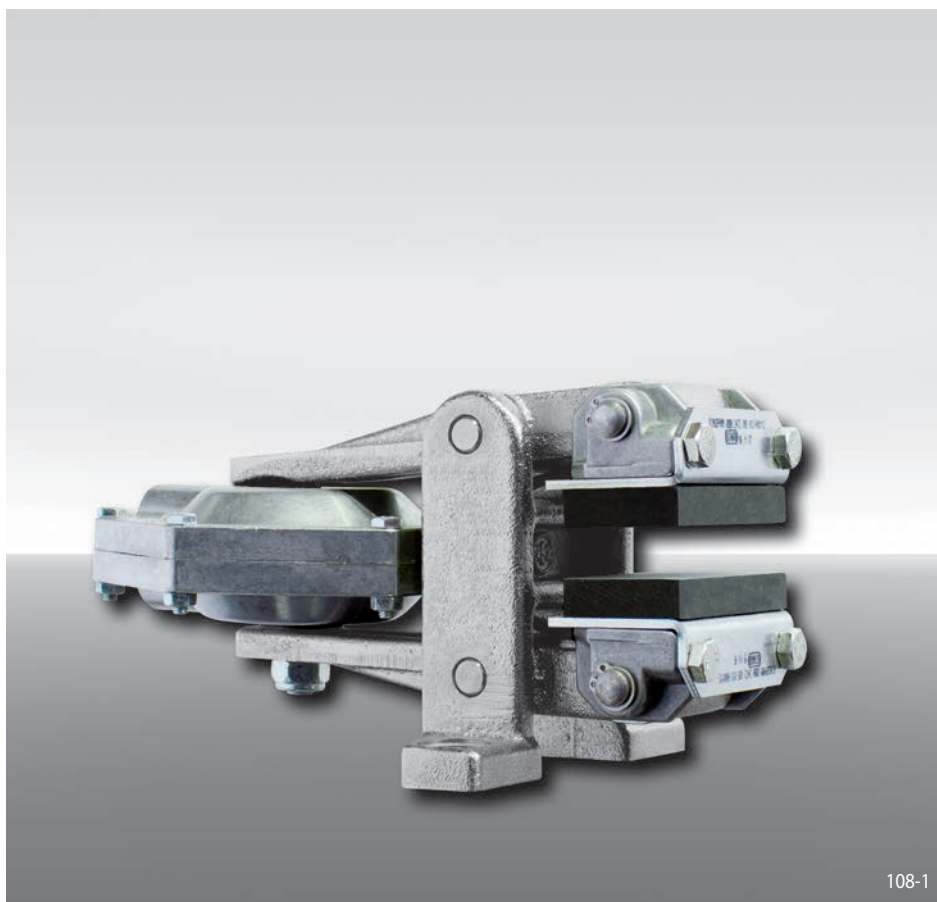

108-1

Caratteristiche

Caratteristiche	Codice
Freno a pinza	D
Montaggio parallelo al disco freno	V
Grandezza 020	020
Attivato pneumaticamente	P
Rilasciato a molla	F
Senza registrazione del consumo elementi d'attrito	K
Servofreno 630	630
Servofreno montato in posizione centrale	M
Spessore del disco freno 12,5 mm	12

Esempio d'ordine

Freno a pinza DV 020 PFK, servofreno 630, servofreno montato in posizione centrale, spessore disco freno 12,5 mm:

DV 020 PFK - 630 M - 12

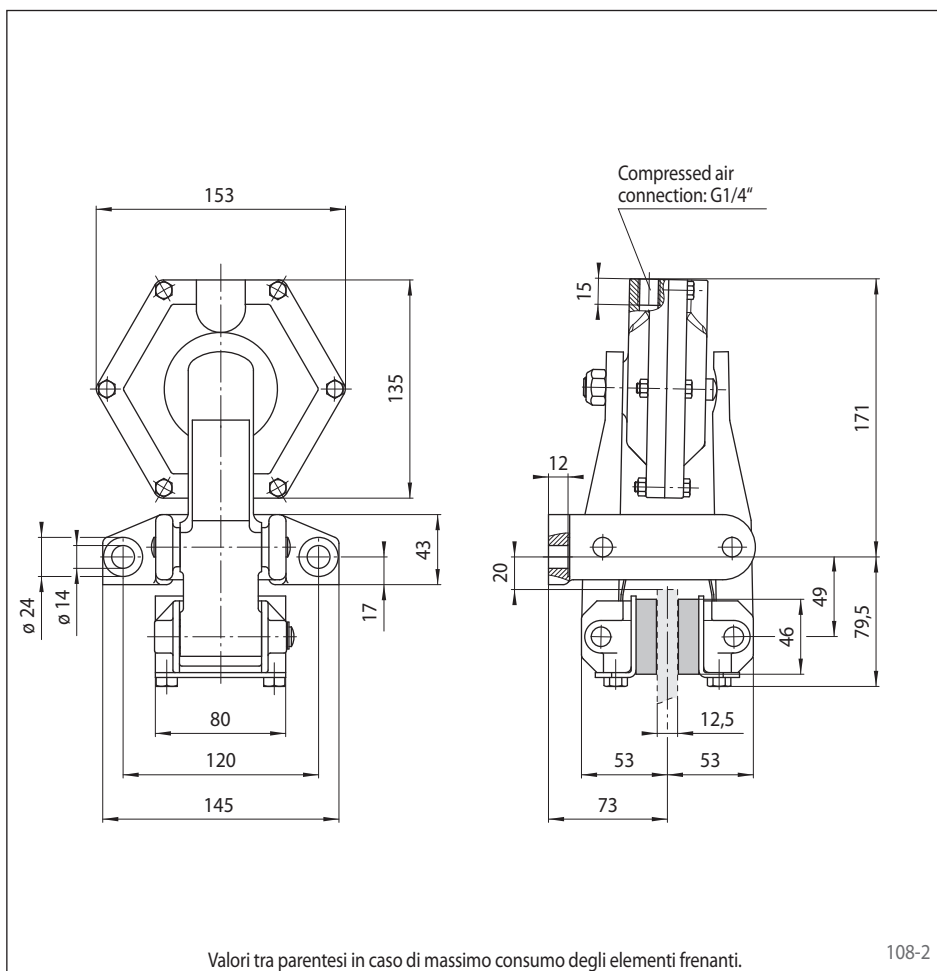

108-2

Dati tecnici

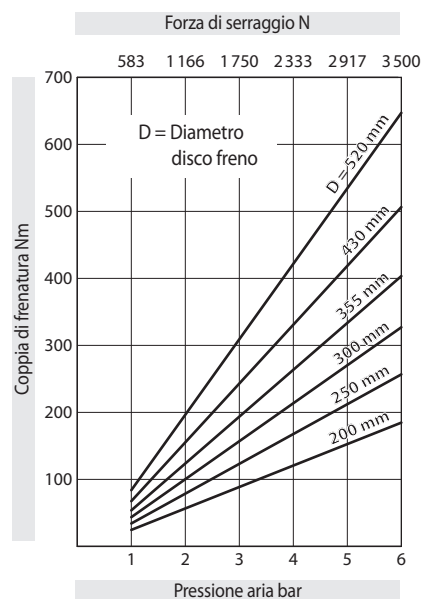

La coppia di frenatura indicata nella tabella è calcolata con un coefficiente di attrito teorico di 0,4.

Pressione aria: max. 6 bar

Volume aria: max. 120 cm³
ad attivazione

Peso: 4,8 kg